



## INFORMAZIONI GENERALI

- Cesto: **50x50 cm**
- Peso netto: 56 Kg
- Cicli / Cesti ora: 90"-120"-180"-9' / 40-30-20-7
- Bracci di lavaggio/risciacquo in acciaio inox facilmente smontabili
- Pompa di lavaggio: 550 W
- Capacità boiler: 5 lt
- Capacità vasca: 20 lt
- Resistenza boiler: 4,5 kW
- Resistenza vasca: 2,4 kW
- Consumo acqua per ciclo: 2,0 lt
- Altezza utile lavaggio: 340 mm
- Gestione elettronica con display led a 6 caratteri, visualizzazione delle temperature di vasca e boiler, pulsante start multi-cromatico e sistema di auto-diagnosi
- Dosatore elettrico di brillantante
- Valvola anti-riflusso
- Funzione Thermostop (risciacquo caldo)
- Funzione Green per risparmio energetico
- Ciclo di autopulizia di fine giornata

## FILTRAZIONE

- Filtro di superficie in materiale composito
- Filtro pompa lavaggio facilmente rimovibile

## CARROZZERIA

- Struttura in acciaio inox AISI 304
- Carrozzeria a doppia parete parziale
- Vasca stampata con angoli arrotondati per evitare ristagno di sporco
- Supporti cesto stampati
- Porta a doppia parete
- Staffe di rinforzo porta 30/10 per garantire la massima robustezza
- Boiler in acciaio inox AISI 304

## DOTAZIONE STANDARD

- 1 cesto piatti 50x50 cm
- 1 cesto bicchieri 50x50 cm
- 1 inserto porta posate
- 1 canna di carico acqua (lunghezza 2 mt)
- 1 canna di scarico (lunghezza 2,5 mt)

## OPTIONAL

- Versione HD (7,45 kW in 380-415V 3N~)
- Resistenza boiler 6 kW (XP)
- Addolcitore automatico integrato (S)
- Dosatore detersivo elettrico (DD)
- Pompa di scarico (DP)
- Risciacquo a freddo + pompa di scarico (CR DP)
- KIT piedini alti (95÷140mm)
- KIT pompa aumento pressione
- Versione in 60 Hz

## ACCESSORI PER TRATTAMENTO ACQUA

- Addolcitore automatico

## ACCESSORI

- Base inox portacesti H 550 mm
- Cesti speciali

## COLLEGAMENTO IDRICO

- **Qualità acqua di alimentazione:**  
Durezza tra 0 e 14°f (0 ÷ 8°d)  
Superiore a 14°f (8°d) consigliato addolcitore
- **Pressione dinamica acqua di alimentazione:**  
Standard compresa tra 2 e 5 BAR  
Con addolcitore integrato tra 2 e 4 BAR
- **Temperatura acqua di alimentazione:**  
Standard compresa tra 10 e 60°C  
Con addolcitore integrato tra 10 e 25°C

## COLLEGAMENTO ELETTRICO

- La tensione di rete deve corrispondere a quella indicata nella matricola della macchina
- La macchina deve essere collegata ad un idoneo impianto di messa a terra
- Collegare la presa di alimentazione ad un idoneo interruttore a muro omnipolare

## SPECIFICHE TECNICHE

- Tensione: **380-415V 3N / 220-240V3 / 220-240V~ 50 Hz (MULTIPOWER)**
- Potenza totale: **5,05 kW (7,45 kW in HD)**
- Corrente assorbita: **7 A / 14 A / 21 A (19 A in HD)**
- Sezione cavo di alim.: **5 x 2,5 mm<sup>2</sup> / 3 x 4 mm<sup>2</sup>**

## AF 50.35 ESI

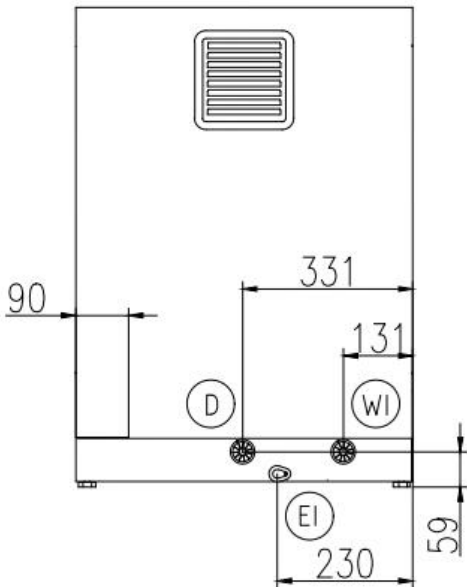
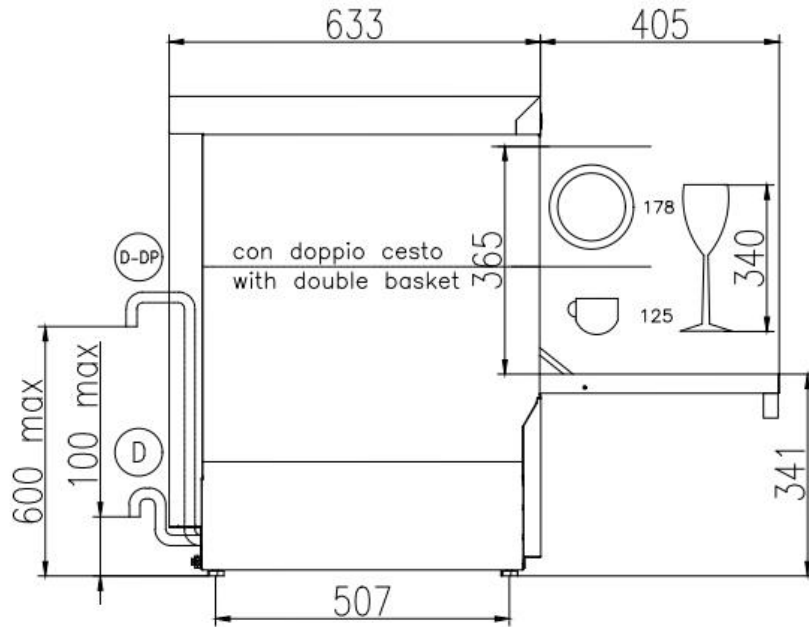
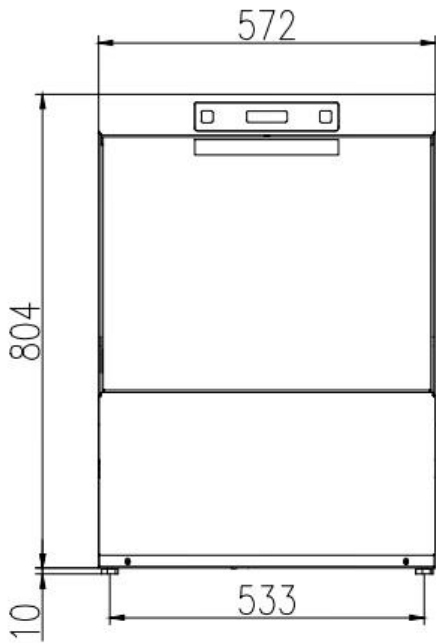

- (EI)** CAVO DI ALIMENTAZIONE  
POWER CORD SUPPLY  
CABLE D'ALIMENTATION  
CABLE DE ALIMENTACION
- (WI)** CANNA DI CARICO G 3/4 L=2000 mm  
G 3/4 INLET HOSE L=2000 mm  
TUYAU D'ALIMENTATION G 3/4" L=2000 mm  
TUBO DE ALIMENTACION G 3/4" L=2000 mm
- (D)** TUBO DI SCARICO ø 29 mm L=2500 mm  
DRAIN HOSE ø 29 mm L=2500 mm  
TUYAU DE VIDANGE ø 29 mm L=2500 mm  
TUBO DE DESAGUE ø 29 mm L=2500 mm
- (D-DP)** TUBO DI SCARICO ø 29 mm L=2500 mm (CON POMPA SCARICO)  
DRAIN HOSE ø 29 mm L=2500 mm (WITH DRAIN PUMP)  
TUYAU DE VIDANGE ø 29 mm L=2500 mm (AVEC POMPE DE VIDANGE)  
TUBO DE DESAGUE ø 29 mm L=2500 mm (CON POMPA DE DESAGUE)

	Min 10°C-MAX 60°C
	Min 10°C-MAX 25°C with energy recovery and water softner
	200÷500kPa(2÷5 Bar)
	100÷500kPa(1÷5 Bar) with atmospheric boiler
	HARDNESS 5 ÷ 14°f - 2.8 ÷ 8°d